

7. Гарантийные обязательства

- 7.1. **Гарантийный срок 60 месяцев** исчисляется с даты продажи конечному потребителю, при условии соблюдения потребителем требований к монтажу и эксплуатации, изложенных в настоящем паспорте.
- 7.2. **Гарантия не распространяется на дефекты, возникшие по вине потребителя или в результате нарушения правил установки и эксплуатации, особенно указанных в пунктах 5.2, 5.4, 6.1, 6.2 данного паспорта.**
- 7.3. **Для предоставления гарантийных условий обязательно наличие:**
- **паспорта с гарантийным талоном с указанием даты продажи,**
 - **подписи и штампа торгующей организации,**
 - **накладной или товарного чека.**
- 7.4. На комплектующие и составные части изделия, замененные продавцом (уполномоченным сервисным центром) при его ремонте, устанавливается гарантийный срок равный оставшейся части гарантийного срока на данное изделие. При этом на само изделие продолжается прежний гарантийный срок.

Гарантийный талон к накладной № _____ от «___» _____ г.

БЛОКИ КОЛЛЕКТОРНЫЕ С РЕГУЛИРУЮЩИМИ ВСТАВКАМИ, Тип ST6079

N	АРТИКУЛ	КОЛИЧЕСТВО	ПРИМЕЧАНИЕ
1			
2			

Дата продажи
Продавец
Штамп магазина

С паспортом и гарантийными обязательствами ознакомлен _____



ПАСПОРТ

БЛОКИ КОЛЛЕКТОРНЫЕ С РЕГУЛИРУЮЩИМИ ВСТАВКАМИ, Тип ST6079

Производитель: STANDART VALVE Co., Ltd
(Стэндарт Вэлв КО., Лтд)

Адрес: Longxi Valve Industrial District, Yuhuan, Zhejiang, P.R.C.

(промышленная зона Лонгкси, район Юхуань, г. Тайчжоу, провинция Жэянг, Китай)
Производство фирмы STANDART VALVE Co., Ltd основано в 1984 году, поддерживает стандарты качества по нормам ISO 9001:2000. Арматура фирмы соответствует требованиям ГОСТ 12.2.063-81, ГОСТ 9544-2005, ГОСТ 53672-2009, ГОСТ 52760-2007, сертифицирована органами ГОССТАНДАРТА РФ (сертификат соответствия номер С-CN.AB55.B.00307) и застрахована СК «Профи».

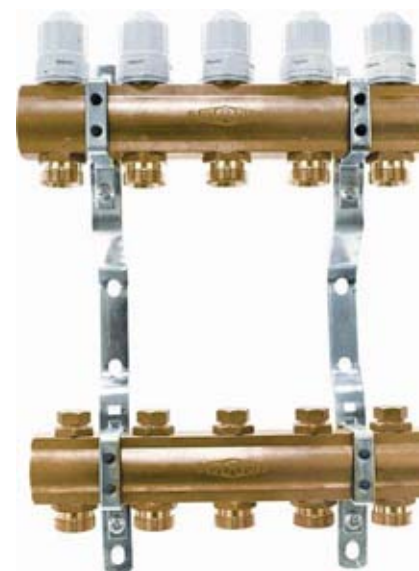

1. Артикулы:

- EU.ST607950 - блоки коллекторные 1" с запорными и регулировочными клапанами, число отводов от 3-х до 8-ми, отводы 3/4" ЕК наружная резьба;
- EU.ST607960 - блоки коллекторные 1 1/4" с запорными и регулировочными клапанами, число отводов от 3-х до 8-ми, отводы 3/4" ЕК наружная резьба.

2. Назначение и область применения.

Блоки применяются для подключения, обслуживания и регулирования отдельных контуров в системах лучевой разводки радиаторов отопления и при монтаже напольного отопления. Две монтажные консоли для настенного крепления несут подающий и обратный брусчатые коллекторы, оснащенные соответственно регулировочными и запорными клапанами. Присоединение патрубков циркуляционных контуров осуществляется к переходным ниппелям с профилем «Евроконус» 3/4" НР, установленным в нижние отверстия брусчатых коллекторов. Межцентровое расстояние между патрубками 50 мм. При использовании для подключения специальных соединителей для металлопластиковых и РЕХ труб, не следует применять дополнительные герметизирующие материалы, т.к. каждый соединитель уже снабжен комплектными уплотнительными кольцами. Все резьбовые соединения внутри блоков также в заводской комплектации уже уплотнены кольцами из EPDM. Для окончательного комплексного монтажа коллекторного узла к блокам необходимо добавить запорную арматуру на входе/выходе, термометры, устройства удаления воздуха и сливные краны.

3. Технические данные.



Рис 1. Коллекторный блок - основные элементы конструкции

Материалы исполнения – узел/ материал изготовления (Рис. 1):	
1. Корпус обратного коллектора	Латунь CW 617N (аналог ЛС - 59 -1)
1.1 Запорный клапан с резьбой М30х1,5	Латунь CW 617N, сталь AISI 304, пластик ABS, EPDM
2. Корпус подающего коллектора	Латунь CW 617N
2.1 Регулирующий клапан	Латунь CW 617N, уплотнитель EPDM
3. Кронштейн сдвоенный крепежный	Сталь оцинк. Q235(аналог Ст.3) прокладки из NBR
4. Ниппель переходной «Евроконус» 3/4" НР	Латунь CW 617N, уплотнитель EPDM

Условный проход Ду, мм	Присоединительная резьба, дюймы	Условное давление P _у , бар	Температура рабочей среды, °С	Максимально допустимый напор, м3/час (отводы подающего / обратного коллектора)	Допустимая концентрация гликоля, %
25x15*	1ВН, 3/4 НР	10	от -20 до 110	1,6 /1,6	40
32x15	1 ¼ ВН, 3/4 НР			2,8/2,8	

Основные технические характеристики:

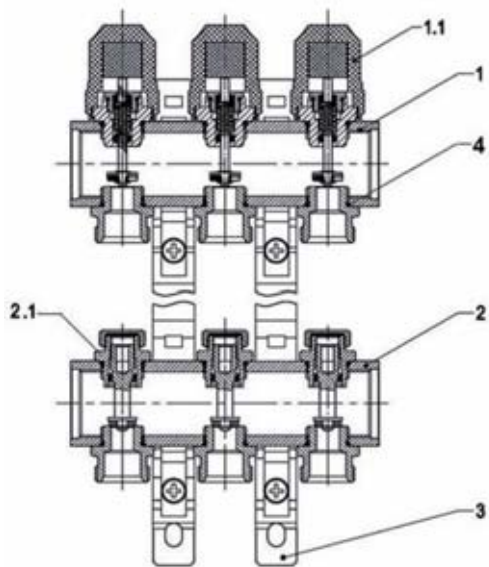
Примечание: * Диаметр выходного отверстия переходного ниппеля каждого отвода 10 мм.

Конструктивные особенности:

- Резьба трубная цилиндрическая в соответствии с UNI ISO228/1 (ГОСТ 6375, класс точности «В»);
- Корпуса, вентильные вставки, переходные ниппели изготовлены из латуни марки CW617N в соответствии с EN12165 (аналог ЛС59-2, P_b<2,2%, ГОСТ 15527) корпуса без внутренней никелировки;
- Шток запорного клапана на обратных коллекторах изготовлен из нерж. стали AISI 304.

4. Принцип действия.

Настройка расхода через отводы производится с помощью регулировочных клапанов на подающем коллекторе (См.выше Рис.1). Для этого отвинчиваются защитные колпачки, с использованием шестигранного ключа S=6 мм, задействуется регулирующая вставка, оснащенная плоским золотником с нижним уплотнением из EPDM.(См. ниже Рис.2).

При вращении вставки по часовой стрелке золотник садится на седло (внутренняя часть переходного ниппеля «Евроконус» 3/4" НР), полностью перекрывая отвод, затем клапан открывается на нужное число оборотов в соответствии с необходимым рассчитанным сопротивлением, ориентируясь на номограмму характеристик. Кол-во оборотов запоминается монтажником, защитный колпачок завинчивается.

Дальнейшее запираение и регулировка подачи через конкретные циркуляционные петли для поддержания местного регулирования температуры осуществляется с помощью запорных клапанов установленных на обратном коллекторе (См. ниже Рис.3). Для этого они снабжены пластиковыми рукоятками с указанием направления вращения. Для автоматического регулирования необходимо подключение электротермического сервопривода, который способен запираить необходимый отвод по сигналу от комнатного термостата. Запираение производится плоским золотником при давлении на шток, запорный клапан для присоединения сервопривода оснащен посадочной резьбой под накидную гайку M30x1,5.



Рис 2. Регулирующая вставка - конструкция и габариты в мм.



Рис 3. Вставка запорного клапана - конструкция и габариты в мм.

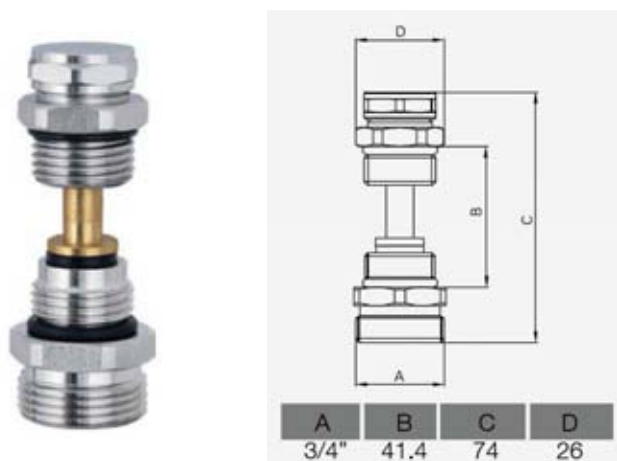

Рис 4. Габаритные размеры коллекторных блоков.

EU.ST607950	Число отводов	D, мм	E, мм	F, мм	A	B	C, мм
	3	150	210	315	1"	3/4"	50
4	200	210	315	1"	3/4"	50	
5	250	210	315	1"	3/4"	50	
6	300	210	315	1"	3/4"	50	
7	350	210	315	1"	3/4"	50	
8	400	210	315	1"	3/4"	50	

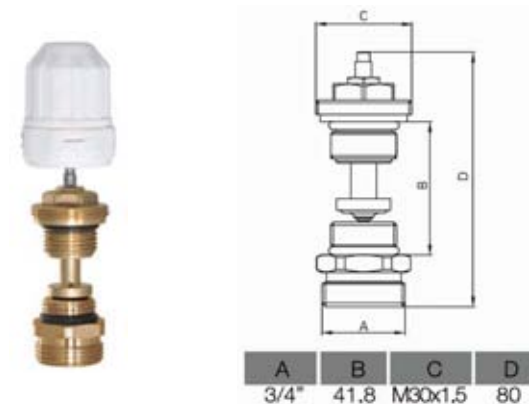
EU.ST607960	Число отводов	D, мм	E, мм	F, мм	A	B	C, мм
	3	150	210	325	1 1/4"	3/4"	50
4	200	210	325	1 1/4"	3/4"	50	
5	250	210	325	1 1/4"	3/4"	50	
6	300	210	325	1 1/4"	3/4"	50	
7	350	210	325	1 1/4"	3/4"	50	
8	400	210	325	1 1/4"	3/4"	50	

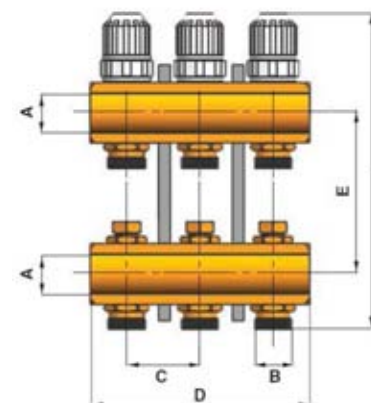
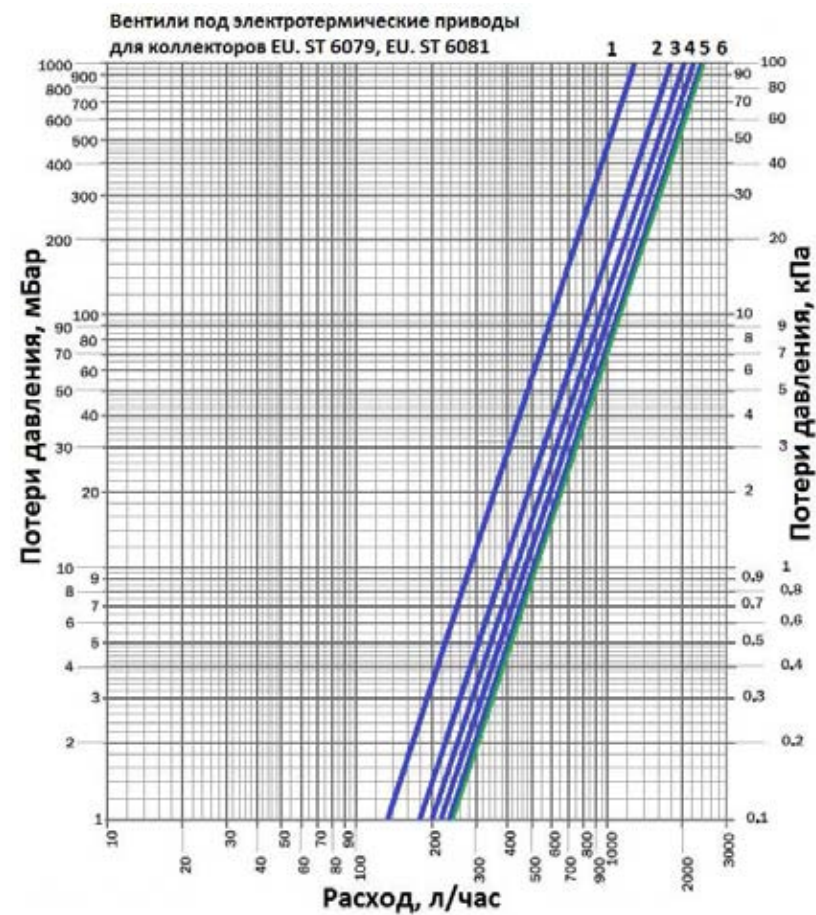
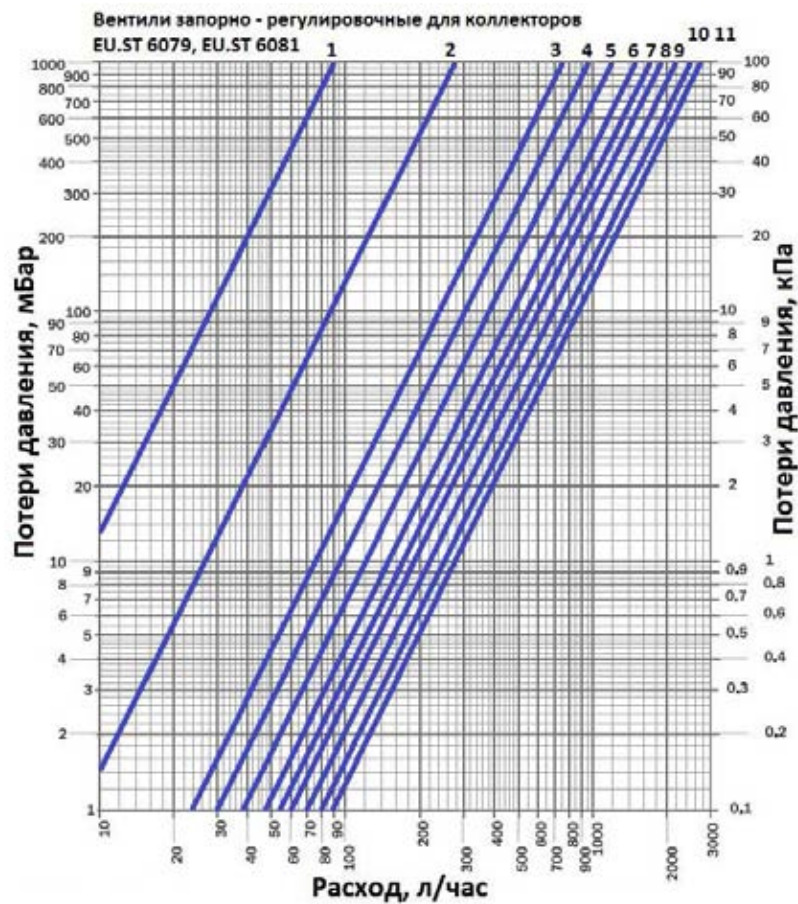

Вентили запорно – регулировочные на подаче (Рис. 2)		
Кол-во оборотов ключа	Номер кривой	Кv, м3/час
1/2	1	0,09
1	2	0,27
1+1/2	3	0,73
2	4	0,91
2+1/2	5	1,08
3	6	1,26
3+1/2	7	1,41
4	8	1,53
4+1/2	9	1,65
5	10	1,76
5+1/2-открыт	11	1,85

Клапаны запорные на обратке (Рис.3)		
Кол-во оборотов рукоятки	Номер кривой	Кv, м3/час
1/2	1	1,24
1	2	1,80
1+1/2	3	2,05
2	4	2,20
2+1/2	5	2,32
Открыт	6	2,40

Рис. 5. Гидравлические характеристики коллекторных вставок.

EU.ST607950	Глубина, мм	Тип шкафа	Вес, г
	90	ШРВ-0,ШРН-0	2330
	90	ШРВ-0,ШРН-0	2930
	90	ШРВ-1,ШРН-1	3530
	90	ШРВ-1,ШРН-1	4130
	90	ШРВ-2,ШРН-2	4730
	90	ШРВ-2,ШРН-2	5530

E.ST607960	Глубина, мм	Тип шкафа	Вес, г
	90	ШРВ-0,ШРН-0	2680
	90	ШРВ-0,ШРН-0	3390
	90	ШРВ-1,ШРН-1	4100
	90	ШРВ-1,ШРН-1	4810
	90	ШРВ-2,ШРН-2	5520
	90	ШРВ-2,ШРН-2	6230

Соотношение габаритов блоков с наиболее распространенными моделями шкафов типа “Грота”.

5. Указания по монтажу и эксплуатации.

- 5.1. Коллекторы полностью готовы к работе и не требуют дополнительной сборки. Изделия могут устанавливаться в горизонтальном положении с опорой на стену с присоединением на трубной цилиндрической резьбе по ГОСТ 6357. **Перед установкой необходимо удостовериться, чтобы встраиваемый воздухоотводчик при любом положении коллектора располагался строго вертикально.**
- 5.2. Перед установкой коллекторов трубопровод должен быть очищен от окалины и ржавчины. Системы отопления, теплоснабжения, внутреннего холодного и горячего водоснабжения, трубопроводы котельных по окончании их монтажа должны быть промыты водой до выхода ее без механических взвесей/СНиП 03.05.01/. **В случае использования коллекторов в системах по перемещению носителя с высоким содержанием механических примесей, установка дополнительного фильтрующего оборудования на входе является обязательным.**
- 5.3. Коллекторы не должны испытывать нагрузок от трубопровода (изгиб, сжатие, растяжение, кручение, перекосы, вибрация, несоосность патрубков, неравномерность затяжки крепежа). При необходимости должны быть предусмотрены опоры или компенсаторы, снижающие нагрузку от трубопровода /ГОСТ 12.2.063-81/.
- 5.4. Для герметизации присоединения блоков к внешним трубопроводам в качестве уплотнительных материалов следует использовать льняные пряди.

Можно использовать ФУМ (фторопластовый уплотнительный материал). **Коллекторы с регулирующими вставками необходимо присоединять к подающему трубопроводу, а с запорными вентилями - к обратному.**

6. Техническое обслуживание, хранение и транспортировка.

- 6.1. Коллектор должен эксплуатироваться в пределах допустимых значений давления и температуры, согласно своих технических характеристик. Коллектор не требует технического обслуживания, при длительной эксплуатации есть возможность «продуть» внутренность для извлечения инородных частиц, подтянуть соединения.
- 6.2. Необходимо аккуратно распаковывать и монтировать изделия во избежание механических повреждений пластиковых элементов. **Механическое повреждение коллекторов при распаковке и монтаже делает гарантию изготовителя недействительной.**
- 6.3. Изделия должны храниться и транспортироваться в упаковке предприятия – изготовителя по условиям ГОСТ 15150.