



PROFACTOR[®]
DER DEUTSCHE QUALITÄTSSTANDARD

RU

ТЕХНИЧЕСКИЙ ПАСПОРТ ИЗДЕЛИЯ



АРТИКУЛ

PF BYS 330
PF BYS 330W
PF BYS 331
PF BYS 331W
PF BYS 332
PF BYS 332W

**КРАН ШАРОВОЙ СО ВСТРОЕННЫМ
ФИЛЬТРОМ ГРУБОЙ ОЧИСТКИ**

1. НАЗНАЧЕНИЕ И ОБЛАСТЬ ПРИМЕНЕНИЯ

Кран шаровой со встроенным фильтром грубой очистки объединяет в себе обычный шаровой кран и У-образный фильтр грубой очистки, совмещая функции этих изделий.

Такой кран применяется в качестве запорной арматуры на трубопроводах систем питьевого, хозяйственно-бытового и промышленного назначения, горячего водоснабжения, отопления, сжатого воздуха, жидких углеводородов, а также на технологических трубопроводах, транспортирующих жидкости неагрессивные к материалам крана, а также служит для очистки потока рабочей среды от механических примесей. Чаще всего такие краны устанавливаются на вводе холодной и горячей воды в квартиру.

2. ТЕХНИЧЕСКИЕ ХАРАКТЕРИСТИКИ

Артикул	PF BYS	330	331	332	330W	331W	332W
Тип ручки	—	ручка - рычаг			ручка - бабочка		
Номинальный размер	DN	15	20	25	15	20	25
	G1	1/2"	3/4"	1"	1/2"	3/4"	1"
Номинальное (условное) давление PN	бар	20					
Размер ячейки сетки (степени фильтрации)	мкм	400					
Температура рабочей среды	°C	от -20°C до + 20°C					
Класс герметичности затвора	—	«А» по ГОСТ Р 54808-2011					
Пропускная способность Kvs при Δр=1 бар	м ³ /ч	4,0	6,0	8,0	4,0	6,0	8,0
Средний ресурс	циклов	30 000					
A	мм	80	92	107	80	92	107
B	мм	43	46	55	37	40,5	51,5
C	мм	87,5		104	52,5		63
Вес	г	273	450	650	256	434	626
Средний срок службы	лет	30					

3. КОНСТРУКЦИЯ И ПРИМЕНЯЕМЫЕ МАТЕРИАЛЫ

Ручка – рычаг

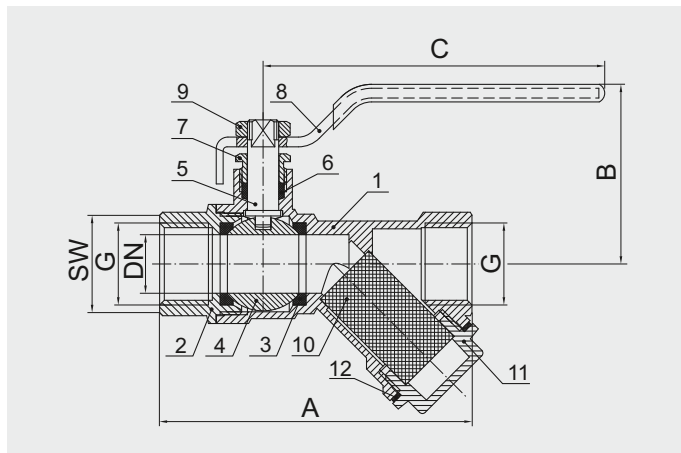

Ручка – бабочка

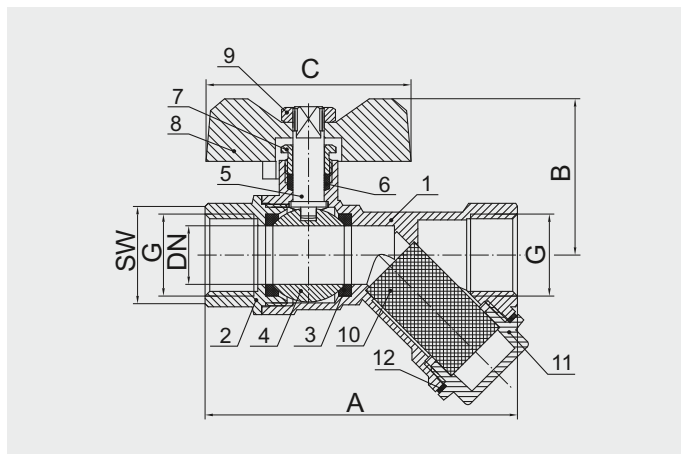

- | | |
|---------------------------|-------------------------------|
| 1 – корпус | 7 – поджимная втулка |
| 2 – футорка корпуса | 8 – ручка (рычаг или бабочка) |
| 3 – седельные кольца шара | 9 – гайка крепления ручки |
| 4 – шар | 10 – фильтрующий элемент |
| 5 – шток | 11 – ревизионная пробка |
| 6 – сальник штока | 12 – прокладка пробки |

Изделие состоит из шарового крана и У-образного фильтра грубой очистки, смонтированных в общем корпусе. Корпус (1) представляет собой трубу с внутренней присоединительной цилиндрической резьбой $\frac{1}{2}$ " с одного конца, внутренней метрической резьбой для ввинчивания футорки (2) с другого конца и двумя отводами: один — под шток крана (5), другой — под фильтрующий элемент (10).

Соединение корпуса (1) и футорки (2) выполнено с фиксацией полимерным анаэробным клеем, имеющим WRAS-допуск (одобрен к применению при контакте с питьевой водой). Корпус и футорка изготовлены из латуни марки CW617N (по европейскому стандарту DIN EN 12165-2011), соответствующей марке LC59-2 (по ГОСТ 15527-2004).

Запорный механизм крана представляет собой латунный хромированный шар (4), приводимый в движение вертикальным латунным штоком (5), и уплотняемый седельными кольцами (3).

Сальник (6) с помощью латунной резьбовой поджимной втулки (7) обеспечивает герметичность штока. Седельные кольца шара (3) и сальник штока (6) изготовлены из эластичного фторопласта повышенной температурной стойкости (политетрафторэтилен, PTFE).

Шток крана невыдавливаемый, так как вставлен изнутри корпуса (1) и имеет ограничительный буртик. Шар, шток и поджимная втулка выполнены из латуни марки CW614N (по DIN EN 12165-2011), соответствующей марке LC58-3 (по ГОСТ 15527-2004), поверхности шара хромированы.

На выступающем конце штока при помощи гайки (9), изготовленной из конструкционной стали S235JR по DIN EN 10025-2005 (приблизительный аналог Ст3сп, ГОСТ 535-2005) крепится ручка (8).

Модели PF BY5 330, PF BY5 331, PF BY5 332 имеют никелированную ручку-рычаг с полимерным покрытием PVC из конструкционной стали S235JR по DIN EN 10025-2005, а модели PF BY5 330W, PF BY5 331W, PF BY5 332W — ручку-бабочку из алюминия с лакокрасочным покрытием (по DIN EN 1676-2010, ГОСТ 4784-97). Обе ручки имеют специальное пломбировочное отверстие.

В боковом отводе корпуса (1), находящемся под углом 45° к оси, расположен фильтрующий элемент (10), представляющий собой сваренную в форме цилиндра сетку из нержавеющей стали марки AISI 304 по DIN EN 10088-2005 (аналог 08X18H10 по ГОСТ 5632-72).

Ревизионная пробка (11) изготовлена из латуни марки CW617N (по DIN EN 12165-2011), она фиксирует фильтрующую сетку и герметично заглушает отвод. Герметизация обеспечивается за счет прокладки (12), выполненной из фибры марки 3110 по DIN 7737.

Все трубные цилиндрические резьбы соответствуют ГОСТ 6357-81 (ISO 228-1:2000, DIN 259), а все метрические резьбы — ГОСТ 8724-2002 (ISO 261:1998).

4. ПРИНЦИП РАБОТЫ

Перекрытие потока осуществляется поворотом ручки на 90° по часовой стрелке.

5. УКАЗАНИЕ ПО МОНТАЖУ

Кран шаровой со встроенным фильтром грубой очистки может устанавливаться как в горизонтальном, так и в вертикальном положении, но при этом ревизионная пробка должна быть внизу, а направление потока рабочей среды должно совпадать со стрелкой на корпусе.

Если поток направлен снизу — вверх, то для установки фильтра необходимо предусмотреть горизонтальный участок трубопровода. Перед установкой крана трубопровод должен быть очищен от ржавчины, грязи, окалины, песка и других посторонних частиц, влияющих на работоспособность изделия.

Горизонтальная
установка крана

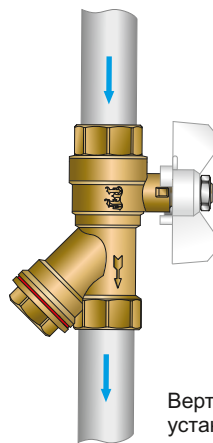
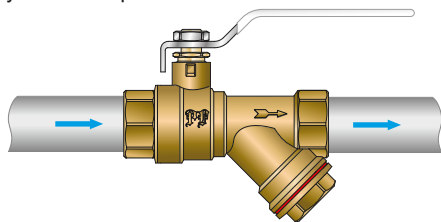

Вертикальная
установка крана

Кран не должен испытывать нагрузок от трубопровода (изгиб, сжатие, растяжение, кручение, перекосы, вибрация, несоосность патрубков, неравномерность затяжки крепежа). При необходимости должны быть предусмотрены опоры или компенсаторы, снижающие нагрузку на изделие от трубопровода (ГОСТ Р 53672-2009).

Несоосность соединяемых трубопроводов не должна превышать 3 мм при длине до 1 м плюс 1 мм на каждый последующий метр (СНиП 3.05.01-85, п.2.8). Кран должен устанавливаться таким образом, чтобы был обеспечен свободный доступ к запорной ручке.

Изделие должно быть надежно закреплено на трубопроводе, течь рабочей жидкости по резьбовой части не допускается. Резьбовые соединения должны производиться с использованием в качестве подмоточного уплотнительного материала ФУМ-ленты (PTFE — политетрафторэтилен, фторопластовый уплотнительный материал), полиамидной нити с силиконом или льна. При этом необходимо следить, чтобы излишки этого материала не попадали в запорный механизм шарового крана. Проверьте правильность монтажа.

После монтажа узлы санитарно-технических систем должны быть испытаны на герметичность. Их необходимо подвергнуть испытанию гидростатическим (гидравлическим) или пузырьковым (пневматическим) методом в соответствии с ГОСТ 25136-82 и ГОСТ 24054-80.

6. УКАЗАНИЕ ПО ЭКСПЛУАТАЦИИ И ТЕХНИЧЕСКОМУ ОБСЛУЖИВАНИЮ

Кран шаровой с встроенным фильтром грубой очистки должен эксплуатироваться без превышения давления и температуры, приведённых в таблице технических характеристик. Установка и демонтаж изделия должны производиться при отсутствии давления в системе. Дайте оборудованию остыть до температуры окружающего воздуха.

Не допускается эксплуатировать изделие с ослабленной гайкой крепления ручки, в результате чего может прийти в негодность хвостовик штока.

Не рекомендуется использование крана для работы в средах, содержащих абразивные компоненты. В этом случае срок службы может быть сокращен. Поэтому, при использовании крана в системах по перемещению среды с высоким содержанием механических примесей, рекомендуется регулярно проводить инспекцию и очистку фильтра, о необходимости которой может свидетельствовать падение давления на фильтре более 0,5 бар.

Для прочистки фильтра необходимо перекрыть входной запорный шаровой кран, опорожнить участок трубопровода с фильтром, после чего открутить ревизионную пробку и прочистить сетку. Если при ревизии фильтра была повреждена прокладка пробки, то ее следует заменить.

Для нормального функционирования изделия в течение продолжительного времени рекомендуется профилактически открывать/закрывать кран один раз в месяц.

Если при эксплуатации крана возникла небольшая протечка по штоку из-под ручки, то необходимо снять ручку и подтянуть поджимную втулку сальникового уплотнителя до прекращения течи.

7. УСЛОВИЯ ХРАНЕНИЯ И ТРАНСПОРТИРОВКИ

Изделия должны храниться в упаковке завода-изготовителя в соответствии с условиями хранения 3 по ГОСТ 15150. Транспортировка изделия должна осуществляться в соответствии с условиями 5 по ГОСТ 15150.

8. ГАРАНТИЙНЫЕ ОБЯЗАТЕЛЬСТВА

Гарантийный срок 24 месяца от даты продажи конечному потребителю. В течение всего гарантийного срока изготовитель гарантирует нормальную работу изделия и его соответствие требованиям безопасности при соблюдении потребителем правил хранения, транспортировки, монтажа, эксплуатации и обслуживания изделия. Гарантия распространяется на все дефекты, возникшие по вине изготовителя.

Гарантия не распространяется на дефекты, возникшие при:

- нарушении условий хранения, транспортировки, монтажа, эксплуатации и обслуживания;
- наличии следов воздействия веществ агрессивных к материалам изделия;
- наличии следов механического разрушения;
- наличии повреждений вызванных пожаром, стихией или иными форс-мажорными обстоятельствами;
- наличии повреждений вызванных неправильными действиями потребителя;
- наличии следов постороннего вмешательства в конструкцию изделия.

Изделие, описанное в настоящем техническом паспорте представляет собой технически сложное устройство которое должно устанавливаться специалистом, имеющим соответствующую квалификацию и опыт работ с данным оборудованием.

Монтаж и запуск в эксплуатацию должен быть осуществлён авторизованной и сертифицированной компанией.

Компания Profactor Armaturen GmbH оставляет за собой право вносить изменения в конструкцию устройства, которые не влияют на технические характеристики устройства, а также на его функциональные особенности.



INTERNATIONAL WARRANTY CARD

МЕЖДУНАРОДНЫЙ ГАРАНТИЙНЫЙ ТАЛОН

NAME OF THE PRODUCT
НАИМЕНОВАНИЕ ТОВАРА

PRODUCT CODE, SIZE
АРТИКУЛ, ТИПОРАЗМЕР

QUANTITY
КОЛИЧЕСТВО

SELLER NAME AND ADDRESS
НАЗВАНИЕ И АДРЕС ТОРГУЮЩЕЙ ОРГАНИЗАЦИИ

DATE OF PURCHASE
ДАТА ПРОДАЖИ

SELLER SIGNATURE
ПОДПИСЬ ПРОДАВЦА

SELLER STAMP
ПЕЧАТЬ ПРОДАВЦА

For the warranty term refer to the Warranty obligation clause in the technical manual
Гарантийный срок указан в техническом паспорте изделия в разделе «Гарантийные обязательства»

FOLD LINE

ЛИНИЯ СГИБА

In case of any claims to the product quantity the following documents should be submitted:

1. Application with customer and product details:
 - Name of the customer, actual address and phone number
 - Article of the product
 - Reason for the claim and photo
 - Plumbing system where installed (name, address, phone number)
2. Invoice copy and receipt
3. Warranty card

При предъявлении претензии к качеству товара покупатель предоставляет следующие документы:

1. Заявление, в котором указываются:
 - название организации или Ф.И.О. покупателя, фактический адрес и контактные телефоны
 - название и адрес организации, производившей монтаж
 - основные параметры системы, в которой использовалось изделие
 - краткое описание дефекта, фотография
2. Документ, подтверждающий покупку изделия (накладная, кассовый чек)
3. Гарантийный талон

RETURN/EXCHANGE COMMENTS
ОТМЕТКА О ВОЗВРАТЕ ИЛИ ОБМЕНЕ ТОВАРА

DATE
ДАТА

SIGNATURE
ПОДПИСЬ

 **Profactor Armaturen GmbH**

Adolf-Kolping-Str. 16, 80336 München, Deutschland;
Tel.: +49 89 21546092; info@p-f-armaturen.de; www.profactor.de

